



513121
(Код продукции)

Утверждён
В679.00.00.00.000РЭ-ЛУ

**ТЕЛЕЖКА
СТЕЛЛАЖНАЯ
ТС-Р-16-1**

**РУКОВОДСТВО ПО ЭКСПЛУАТАЦИИ
В679.00.00.00.000РЭ**

Производитель: ФКУ ИК-13 УФСИН России по Саратовской области

Продавец: ЗАО НПП фирма «Восход»

Юридический адрес:

Россия, 410004, г. Саратов, ул. Астраханская, д. 21

Почтовый адрес:

Россия, 410012, г. Саратов, ул. Сакко и Ванцетти, д. 14

Телефоны: (845-2) 27-44-75; 72-15-84, 48-96-34

Изделие: Тележка стеллажная

Тип ТС-Р-16-1

Технические условия: ТУ 5131-009-12217395-98

Указанное изделие соответствует требованиям:

ГОСТ 12.2.124-2013;

ГОСТ 31529-2012;

ГОСТ 26582-85.

Добровольная сертификация



Изделие сертифицировано на соответствие в системе ГОСТ Р Сертификат № РОСС RU. АЕ81.Н05508
Срок действия с 21.01.2016 по 20.01.2019 Выдан ООО «Южный центр сертификации и испытаний»
Россия, 344000, г. Ростов-на-Дону, пр. Соколова, 58.

1 НАЗНАЧЕНИЕ

1.1 Тележка стеллажная разборная ТС-Р-16-1 (далее тележка) предназначена для:

- транспортировки противней шириной 460 мм и длиной 700 мм,
- использования в качестве технологического оборудования во время расстойки тестовых заготовок в расстойных шкафах,
- использования в качестве технологического оборудования для транспортировки противней, подовых листов, кассет с хлебными формами.

1.2 Температура эксплуатации тележки должна быть в пределах от плюс 10 до плюс 300°С.

1.3 Назначенный срок службы.

Назначенный срок службы – 7 лет. Начало действия - с даты ввода в эксплуатацию тележки. По истечению данного срока тележка должна быть выведена из эксплуатации для проведения анализа технического состояния. После чего принимается решение о ремонте, списании, либо установлении нового назначенного срока службы.

Анализ технического состояния тележки и принятие решения о ремонте, списании, установлении нового назначенного срока службы принимает организация эксплуатирующая тележку.

Пример обозначения при заказе тележки стеллажной ТС-Р-16-1:

Тележка стеллажная ТС-Р-16-1 ТУ 5131–009–12217395–98.

2 ТЕХНИЧЕСКИЕ ХАРАКТЕРИСТИКИ

2.1 Основные технические характеристики и параметры тележки указаны в таблице 1.

Таблица 1

Наименование параметра	Значение параметра
Размеры укладываемых противней, мм	460x700
Количество ярусов, шт	16
Шаг ярусов, мм	100
Габаритные размеры, мм, не более:	
- длина	714
- ширина	530
- высота	1800
Масса, кг, не более	32

3 КОМПЛЕКТНОСТЬ

3.1 В комплект поставки входят:

- | | |
|---|-------|
| - тележка стеллажная ТС-Р-16-1 | 1 шт, |
| - руководство по эксплуатации В679.00.00.00.000PЭ | 1 шт, |
| - упаковка | 1 шт. |

Примечание – Для удобства транспортирования и хранения тележка поставляется в разобранном виде.

4 УСТРОЙСТВО

4.1 В соответствии с рисунком 1 тележка состоит из двух стяжек верхних поз.2, двух стяжек нижних поз.11, рамок поз.1 и поз.6, четырёх колёсных опор поз.10.

4.2 В состав тележки входит крепёж:

поз.3 - Болт М8-6g×50.58.016 ГОСТ 7805-70	– 20 шт.,
поз.4 - Шайба 8.65Г.016 ГОСТ 6402-70	– 28 шт., (в том числе 2 шт. из упаковки);
поз.5 - Шайба А.8.01.10.016 ГОСТ 11371-78	– 44 шт.,
поз.7 - Шайба А 8.01.10.016 ГОСТ 6958-78	– 12 шт., (в том числе 10 шт. из упаковки);
поз.8 - Болт М8-6g×20.58.016 ГОСТ 7805-70	– 8 шт.,
поз.9 - Гайка М8-6Н.5.016 ГОСТ 5927-70	– 28 шт., (в том числе 2 шт. из упаковки).

4.3 Кассеты хлебных форм с тестовыми заготовками устанавливаются на противни.

5 СБОРКА И ПОДГОТОВКА К РАБОТЕ

5.1 Сборку тележки рекомендуется проводить в следующем порядке в соответствии с рисунком 1:

- соединить стяжками верхними поз.2 рамку поз.1 и рамку поз.6 при помощи болтов поз.3 (М8×50), гаек поз. 9, пружинных шайб поз.4 и плоских шайб поз.5;

- соединить стяжками нижними поз.11 рамки поз.1 и поз.6 при помощи болтов поз.3 (М8×50), гаек поз.9, пружинных шайб поз.4 и плоских увеличенных шайб поз.7;

- соединить колесные опоры поз.10 с рамками поз.1 и поз.6 через стяжки нижние поз.11 при помощи болтов поз.3 (М8×50), гаек поз.9, пружинных шайб поз.4 и плоских шайб поз.5; со стяжками нижними поз.11 при помощи болтов поз.8 (М8×20), пружинных шайб поз.4, плоских шайб поз.5, плоских увеличенных шайб поз.7 и гаек поз.9.

5.2 После сборки следует убедиться в отсутствии люфтов и слабины в болтовых соединениях тележки. После устранения слабины в болтовых соединениях тележка готова к работе.

6 ТЕХНИЧЕСКОЕ ОБСЛУЖИВАНИЕ

6.1 Для поддержания тележки в исправном состоянии во время эксплуатации следует проводить её техническое обслуживание.

6.2 В техническое обслуживание входит:

- один раз в месяц проверка и при необходимости подтяжка крепёжных соединений;

- один раз в три месяца смазывание высокотемпературной смазкой осей вращения колёс через масленки, и смазывание опорных подшипников осей вращения колёсных опор высокотемпературной смазкой кистью.

6.3 При эксплуатации изделия с соблюдением всех требований, указанных в данном руководстве, критических отказов не существует.

6.4 Ремонт.

Ремонт подразделяется на следующие виды:

- текущий – замена вышедших при эксплуатации из строя деталей;
- капитальный – для полного восстановления ресурса и технических характеристик изделия (замена изношенных деталей).

Планирование и проведение ремонтных работ осуществляет предприятие, эксплуатирующее изделие.

7 ПРАВИЛА ТРАНСПОРТИРОВАНИЯ И ХРАНЕНИЯ

7.1 Условия транспортирования изделия в части воздействия механических факторов – по категориям Л, С ГОСТ 23170-78, в части воздействия климатических факторов внешней среды – по условиям хранения 5 ГОСТ 15150-69.

7.2 Хранение тележки в упакованном виде на складах производится в горизонтальном положении в десять ярусов с прокладкой под каждый очередной ярус двух деревянных планок, равномерно распределенных по длине упаковки, по группе условий хранения 5 ГОСТ 15150-69.

7.3 Назначенный срок хранения тележки в упакованном виде должен быть не более 2 лет, при соблюдении условий хранения по пункту 7.2.

7.4 При превышении назначенного срока хранения необходимо произвести распаковывание тележки для оценки её технического состояния (производится либо изготовителем – при хранении на заводе-изготовителе, либо организацией владеющей данным оборудованием).

После проведения оценки технического состояния принимается решение о направлении тележки в ремонт и (или) установке нового назначенного срока хранения равного предыдущему.

7.5 При нарушении потребителем правил транспортирования и хранения предприятие-изготовитель ответственности за техническое состояние тележки не несёт.

8 ВЫВОД ИЗ ЭКСПЛУАТАЦИИ И УТИЛИЗАЦИЯ

8.1 По окончании срока службы тележка подлежит утилизации.

8.2 Для вывода тележки из эксплуатации и утилизации специальной подготовки не требуется.

8.3 Утилизировать тележку на специализированном предприятии.

9 СВИДЕТЕЛЬСТВО О ПРИЕМКЕ

Тележка стеллажная ТС-Р-16-1 № _____
заводской номер

изготовлена и принята в соответствии с требованиями действующей
технической документации и признана годной для эксплуатации.

Начальник ОКК

МП

личная подпись

расшифровка подписи

год, месяц, число



10 ГАРАНТИИ ИЗГОТОВИТЕЛЯ

наименование или шифр завода-изготовителя

гарантирует соответствие тележки требованиям действующей технической документации и безотказную её работу в течение гарантийного срока, при условии соблюдения потребителем правил эксплуатации, транспортирования, хранения и монтажа, указанных в настоящем руководстве по эксплуатации.

Гарантийный срок эксплуатации - 12 месяцев. Начало гарантийного срока исчисляется со дня отгрузки тележки потребителю.

По вопросам гарантийных обязательств обращаться по адресу:

ЗАО НПФ фирма «Восход»

Почтовый адрес: Россия, 410012, г. Саратов, ул. Сакко и Ванцетти, д. 14.
Телефоны: (845-2) 48-96-34; 27-44-75; 72-15-84.

Юридический адрес: Россия, 410004, г.Саратов, ул. Астраханская, д. 21.

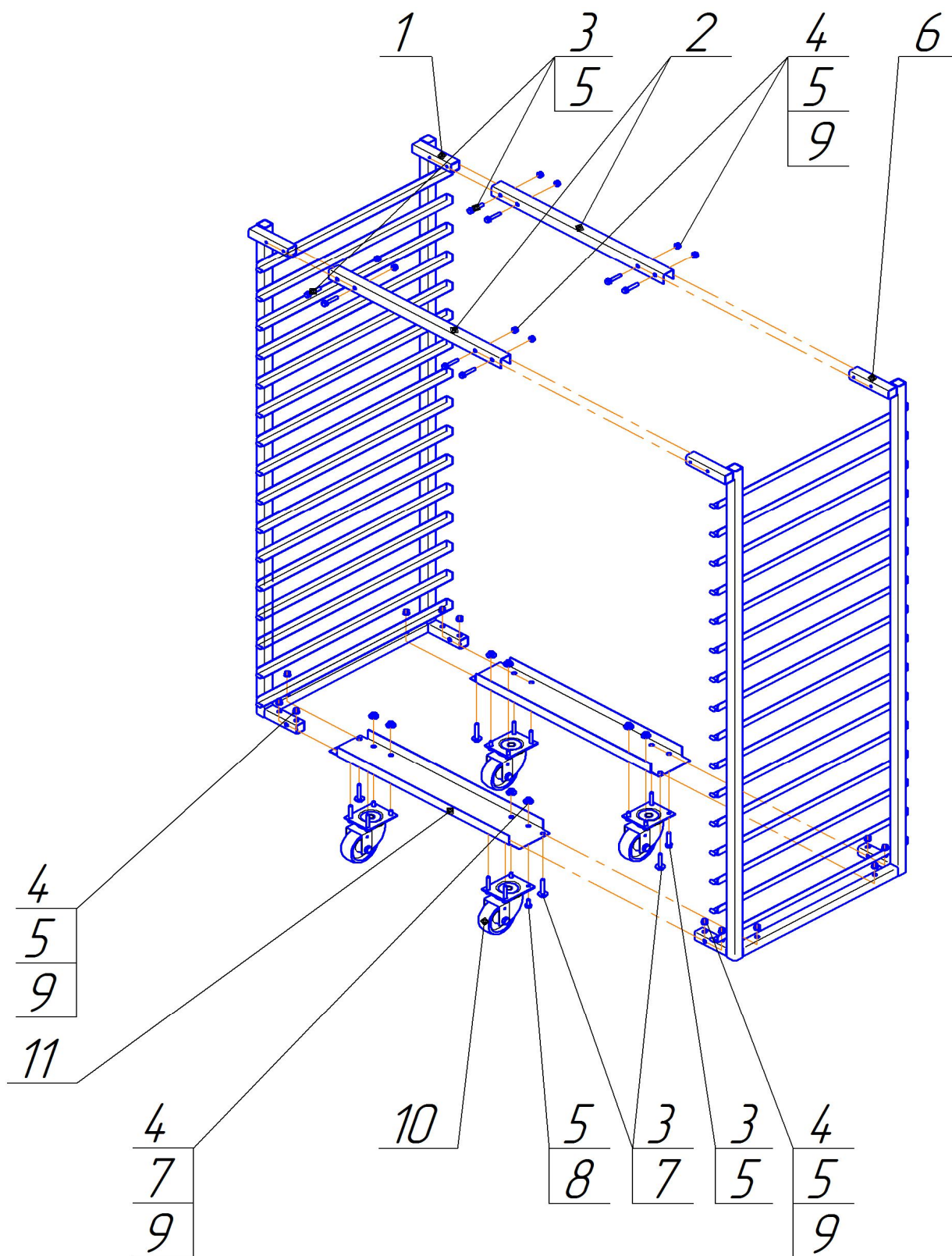

Рисунок 1 – Общий вид тележки

