

Коптильня AIRHOT ESM-101

ИНСТРУКЦИЯ ПО ЭКСПЛУАТАЦИИ

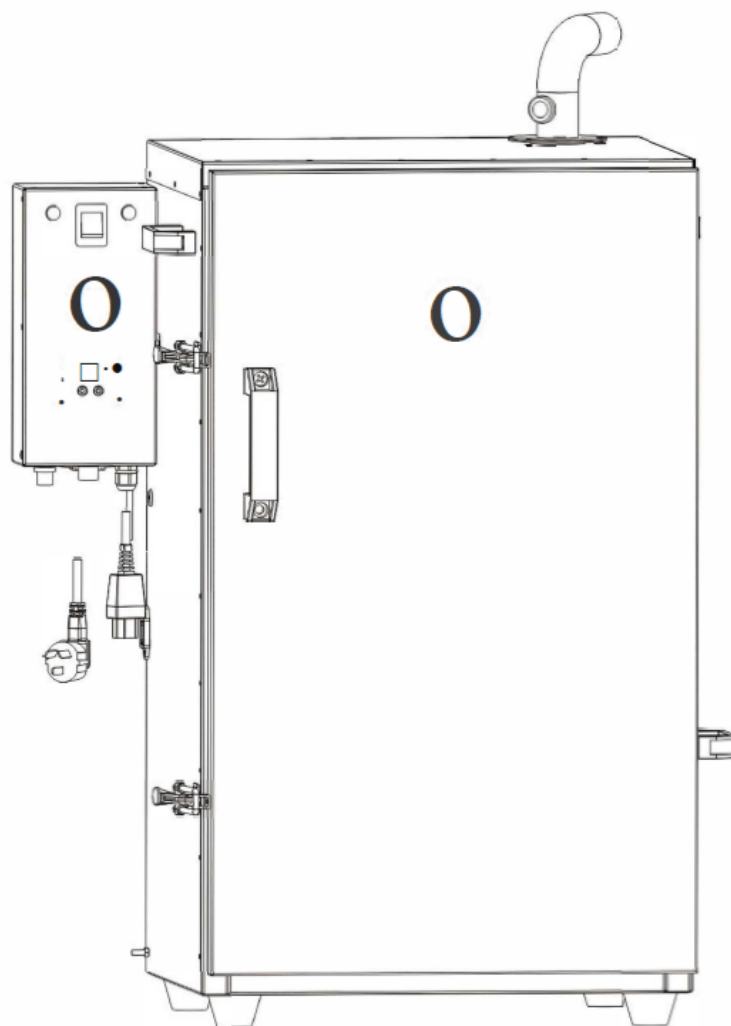

Модель: ESM-101

ВНИМАНИЕ: ПРОЧТИТЕ ДАННУЮ ИНСТРУКЦИЮ ПЕРЕД ИСПОЛЬЗОВАНИЕМ.

Наша компания оставляет за собой право окончательной интерпретации данной инструкции пользователя.

Внешний вид изделия может отличаться от представленного на иллюстрации. Технические параметры могут быть изменены без предварительного уведомления.

СОДЕРЖАНИЕ

ГЛАВА 1 | ТРЕБОВАНИЯ БЕЗОПАСНОСТИ

ГЛАВА 2 | СБОРКА И ЭКСПЛУАТАЦИЯ

ГЛАВА 3 | ИНСТРУКЦИЯ ПО ЭКСПЛУАТАЦИИ И УСТРАНЕНИЮ НЕИСПРАВНОСТЕЙ

ГЛАВА 4 | ВЗРЫВ-СХЕМА И ПЕРЕЧЕНЬ ЗАПАСНЫХ ЧАСТЕЙ

ГЛАВА 5 | ВЗРЫВ-СХЕМА БЛОКА УПРАВЛЕНИЯ

ГЛАВА 6 | СХЕМА ЭЛЕКТРИЧЕСКИХ СОЕДИНЕНИЙ БЛОКА УПРАВЛЕНИЯ

ГЛАВА 1 ТРЕБОВАНИЯ БЕЗОПАСНОСТИ

Предупреждение:

1. Во избежание пожара и поражения электрическим током, строго соблюдайте требования техники безопасности при эксплуатации оборудования.
2. Не используйте оборудование под дождем, в условиях повышенной влажности, а также в помещениях, незащищенных от воздействия высоких температур.
3. Не скручивайте сетевой кабель (включая кабель питания) в петли, спираль и другим образом — это может вызвать перегрев и привести к возгоранию.
4. Не открывайте дверцу оборудования при включенном питании и не эксплуатируйте устройство с открытой дверцей. Существует высокий риск получения ожогов.
5. При коротком замыкании электроприбора категорически запрещается заливать оборудование водой.
6. Не используйте оборудование с поврежденным сетевым кабелем, неисправным нагревательным элементом или другими дефектными компонентами.
7. Не оставляйте работающее оборудование без присмотра.
8. Не размещайте легковоспламеняющиеся и горючие материалы вблизи оборудования. Не перекрывайте вентиляционные отверстия нагревательного элемента (расположены на полке справа внизу).
9. Избегайте попадания воды в вентиляционное отверстие нагревательной трубки, иначе это вызовет поражение электрическим током.
10. Не подключайте сетевой кабель напрямую к корпусу устройства. Убедитесь, что корпус подключен через блок управления, иначе температурный режим внутри корпуса станет неконтролируемым, что может привести к аварийной ситуации.

Примечания:

1. Храните пластиковую упаковку в недоступном для детей месте. Не давайте детям играть с упаковочными материалами — это может привести к удушью.
2. Данное оборудование предназначено только для использования взрослыми. Не допускайте эксплуатации устройства детьми.
3. Данное изделие выпускается в двух вариантах рабочего напряжения: переменный ток 110В или переменный ток 220В соответственно. Выбирайте в соответствии с местным напряжением.
4. Убедитесь, что используемое напряжение соответствует напряжению на шильде устройства; убедитесь, что источник питания снабжен устройством защиты от утечки тока и заземляющим проводом; убедитесь, что линия электропитания может обеспечить необходимую мощность (проверьте параметры на шильде) изделия.
5. Проверьте сетевой кабель и нагревательный элемент. Запрещается использовать их при наличии повреждений. Обеспечьте замену сертифицированного сетевого кабеля, поставляемого заводом-изготовителем.
6. Не помещайте спирты или другие воспламеняющиеся и взрывоопасные материалы в оборудование для нагрева.
7. Снимите все защитные пленки перед использованием.
8. После завершения работы обязательно отключите питание оборудования.
9. Запрещается самостоятельная разборка устройства.
10. Используйте только оригинальные запасные части от производителя или официального поставщика. Производитель не несет ответственности за неисправности, вызванные применением неоригинальных комплектующих.
11. В случае возгорания устройства немедленно отключите электропитание и примите меры по тушению пожара с соблюдением требований техники безопасности.
12. Регулярно проверяйте и удаляйте легковоспламеняющиеся и взрывоопасные материалы из зоны вокруг оборудования.
13. Рекомендуется использовать оборудование на негорючих материалах.
14. **Перед открытием дверцы для извлечения продуктов обязательно отключите питание и выпустите дым из камеры, открыв дымовыпускное отверстие. Во время процесса извлечения продуктов рекомендуется соблюдать меры предосторожности против ожогов и использовать термостойкие перчатки.**
15. Ремонт оборудования доверяйте профессиональным специалистам или производите под руководством производителя.
16. Для очистки оборудования используйте влажную или сухую ткань. Запрещается промывать устройство водой.

1. Установите ручку.

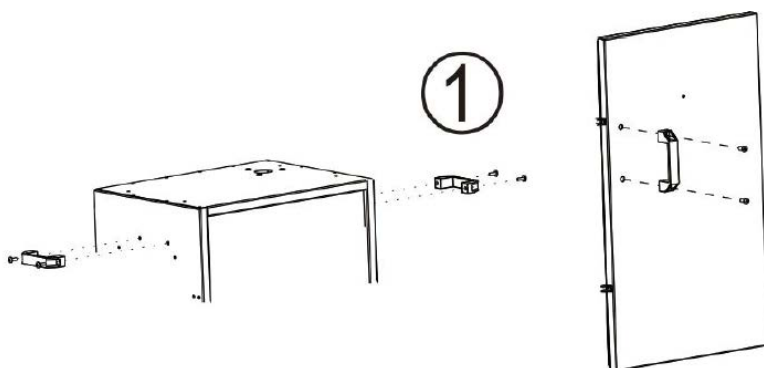

2. Установите силиконовую прокладку на верхнюю часть дымовыпускного отверстия, закрепите дымоходный узел винтами.

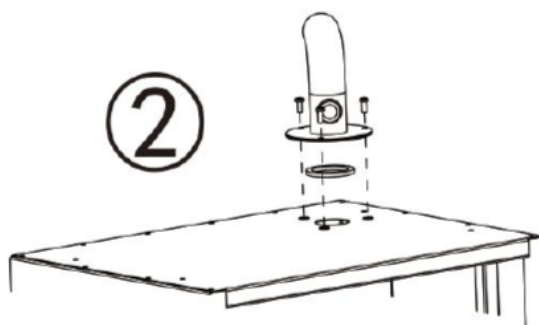

3. (1) Протяните термопарный провод через левое круглое отверстие, затем закрепите блок управления винтами.
(2) Как показано на рисунке: Закрепите индуктор под наклоном (удерживайте нижний конец зонда, но не середину или головку зонда, поскольку середина и головка зонда являются индуктивными частями), затем закройте отверстие корпуса резиновой заглушкой.

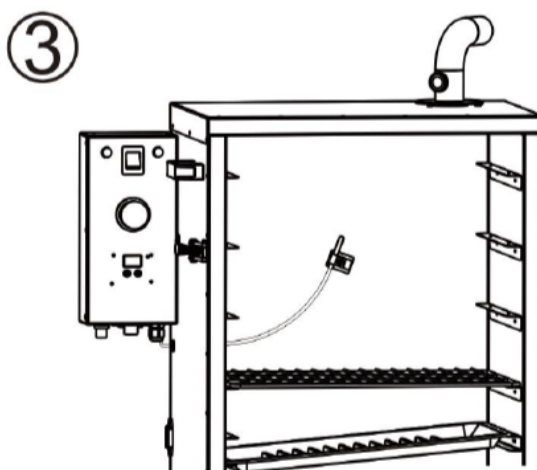

4. Установите лоток для масла, затем установите направляющий поддон для масла (направлен на выпускное отверстие лотка для масла)

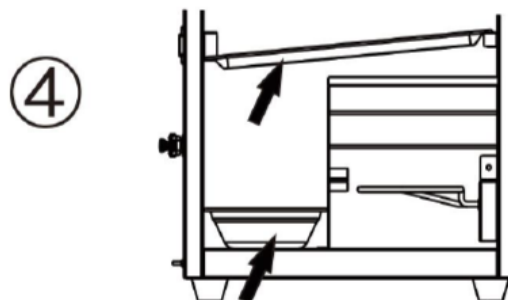

5.(1) Полка: Поместите нужные полки на направляющие пластины, затем поместите продукты на полки.

(2) Пластина с соплом низкой температуры: вставьте пластину с соплом низкой температуры в нижнюю часть нагревательной трубки и выньте ее, когда устройство будет коптиться при высокой температуре.

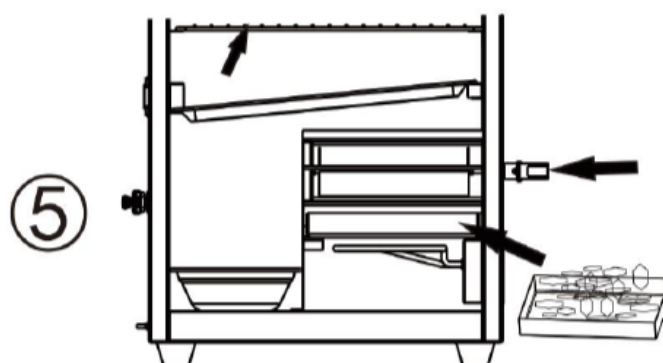

(3). Контейнер для щепы: насыпьте щепу в контейнер, затем поместите контейнер на верхнюю часть нагревательной трубки.

6. Как показано на рисунке: Подключите вилку блока управления (1) к розетке на корпусе шкафа, затем подсоедините шнур питания к блоку управления и вставьте вилку в сетевую розетку.

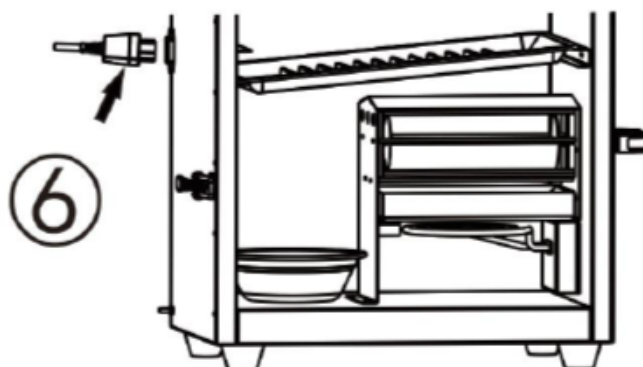

7. Если устройство используется в помещении, подключите трубу к дымоходу, чтобы дым выходил наружу.

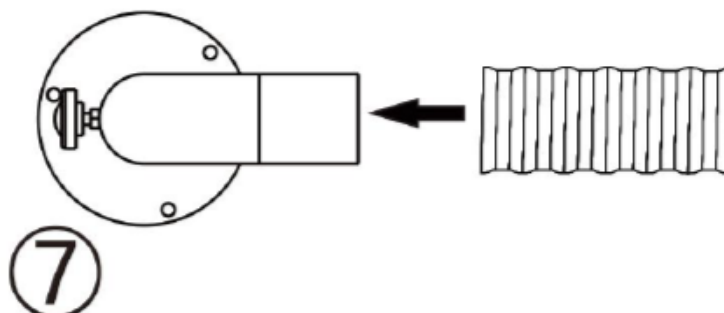

ГЛАВА 3 ИНСТРУКЦИЯ ПО ЭКСПЛУАТАЦИИ И УСТРАНЕНИЮ НЕИСПРАВНОСТЕЙ

1. Управление панелью

Уведомления: Перед эксплуатацией обязательно прочтите следующие указания:

- (1) **Включение питания:** При подаче питания нажмите кнопку "POWER" (переключатель питания), затем загорится индикатор "POWER LIGHT".
 - (2) **Настройка времени:** Поверните ручку для установки числа (единица измерения: час) на циферблате; Белая область между "0" и "12" на таймере является циферблатом. Данный циферблат не участвует в отсчете времени. Не рекомендуется использовать данный циферблат при температурной настройке выше 100°C (212°F).
 - (3) **Регулятор температуры можно включить** после установки таймера. Далее регулятор температуры будет показывать последнюю установленную температуру.
Настройка температуры: 1. Установите температуру копчения между 30°C и 120°C (86°F и 248°F): Нажмите и удерживайте символ "▼" до мигания → нажмите "▲" или "▼" для установки требуемой температуры → готово (температура будет сохранена через 3 секунды после того, как вы отпустите кнопки)
 2. **Проверка уже установленной температуры:** Нажмите "▼" один раз в разделе "TEMPERATURE CONTROL", монитор покажет температуру, установленную в последний раз; Монитор вернется к текущей температуре через 3 секунды после того, как вы отпустите кнопки.
 3. **Принцип работы:** Когда температура внутри корпуса нагревается до установленной температуры регулятора температуры, нагревательная трубка автоматически прекращает нагрев; когда температура внутри корпуса охлаждается ниже установленной температуры на 2°C (35.6°F) регулятора температуры, нагревательная трубка снова начинает нагрев и работает циклически в установленное время таймера.
 4. **Функция оборудования:** Оборудование предназначено главным образом для копчения, а также сушки-обжарки. Размер древесной щепы может влиять на различия категории и воспламенения. При использовании, если древесная щепа плохо горит, пользователь может соответственно повысить температуру или заменить на более мелкую древесную щепу.
 5. **Препятствие прогоранию нагревательной трубки:** если установлена температура более 37.7 °C (100 °F), снимите низкотемпературную пластину с отверстием #19. Рекомендуется использовать деревянные бруски толщиной менее 3 см, так как большие деревянные бруски легко могут стать причиной возгорания и прожечь нагревательную трубку. Низкотемпературная пластина с отверстием дает возможность мелкой древесной щепе сгореть при температуре от 35 °C до 50 °C (от 95 °F до 122 °F), и повысить эффективность холодного копчения.
 6. **Устранение неисправностей:** (1) Когда регулятор температуры показывает ту же температуру продолжительное время: проверьте, установлена ли сейчас температура ниже температуры окружающей среды;
 - (2) Когда регулятор температуры показывает ННН: Если температура превышает 130°C (266°F), регулятор температуры покажет ННН, и если температура снижается, нет необходимости управлять регулятором, поскольку он восстановится автоматически;
 - (3) Узел ручной подачи всплывает при горении древесной щепы: Откройте дымоходный узел и вдавите узел ручной подачи в корпус;
 - (4) Когда регулятор температуры показывает LLL: Индуктивная головка отсоединена или повреждена. Отключите питание и снимите крышку блока управления, затем проверьте штекер или замените индуктивную головку;
 - (5)!!! При использовании, если все индикаторы в блоке управления выключены, это означает, что предохранитель поврежден (возможно, предохранитель перегорел): Источник питания блока управления должен быть отключен, и вилка питания блока управления, уже вставленная в корпус, должна быть извлечена. Ремонт нагревательной трубки должен быть произведен внутри корпуса с последующим подключением блока управления (просто замените текущий предохранитель на другой, той же спецификации). Для проверки соединения металлического корпуса с контактом нагревательной трубки может быть использован мультиметр. Оборудование может быть включено после завершения ремонта нагревательной трубки внутри корпуса и блока управления.
- Уведомление:** Пункты (4) и (5) являются планом ремонта, предоставляемым профессиональными специалистами. Ремонт оборудования доверяйте профессиональным специалистам или производителю.

2. Эксплуатация

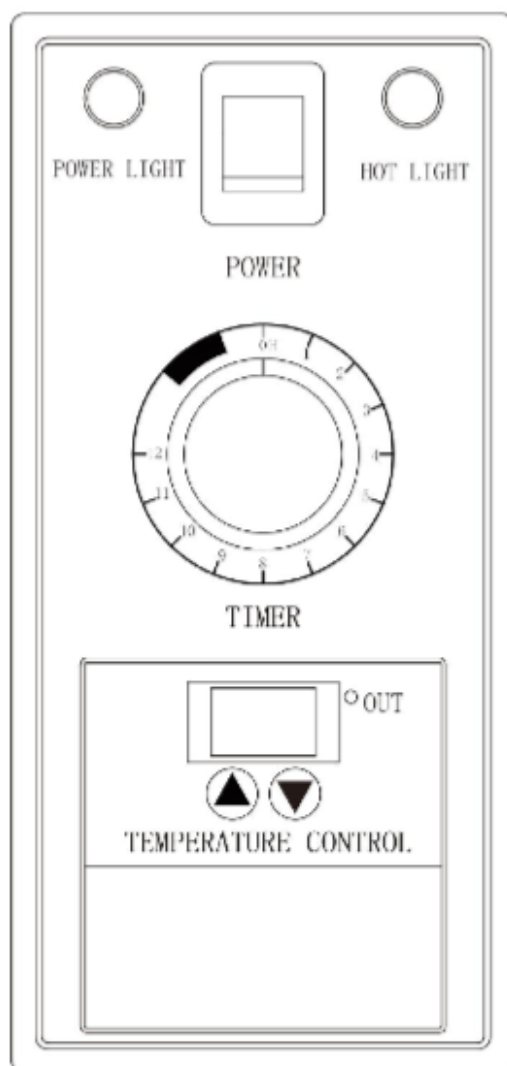

Пример использования регулятора температуры :

Например:

Копчение мяса при 70°C (158°F) в течение 5 часов.

1. Метод настройки: Включение питания → нажмите "POWER" → поверните ручку "TIMER" на "5" на циферблате → нажмите кнопку длительным нажатием "▼" в режиме "TEMPERATURE CONTROL" до мигания → нажмите "▲" или "▼" для установки температуры 70°C (158°F) → готово (температура будет сохранена автоматически через 3 секунды после того, как вы отпустите кнопку).

2. Проверка уже установленной температуры: Нажмите "▼" в разделе "TEMPERATURE CONTROL" один раз.

3. Уведомление: Регулятор температуры будет включен и подсвечен после настройки времени.

ГЛАВА 4 ВЗРЫВ-СХЕМА И ПЕРЕЧЕНЬ ЗАПАСНЫХ ЧАСТЕЙ

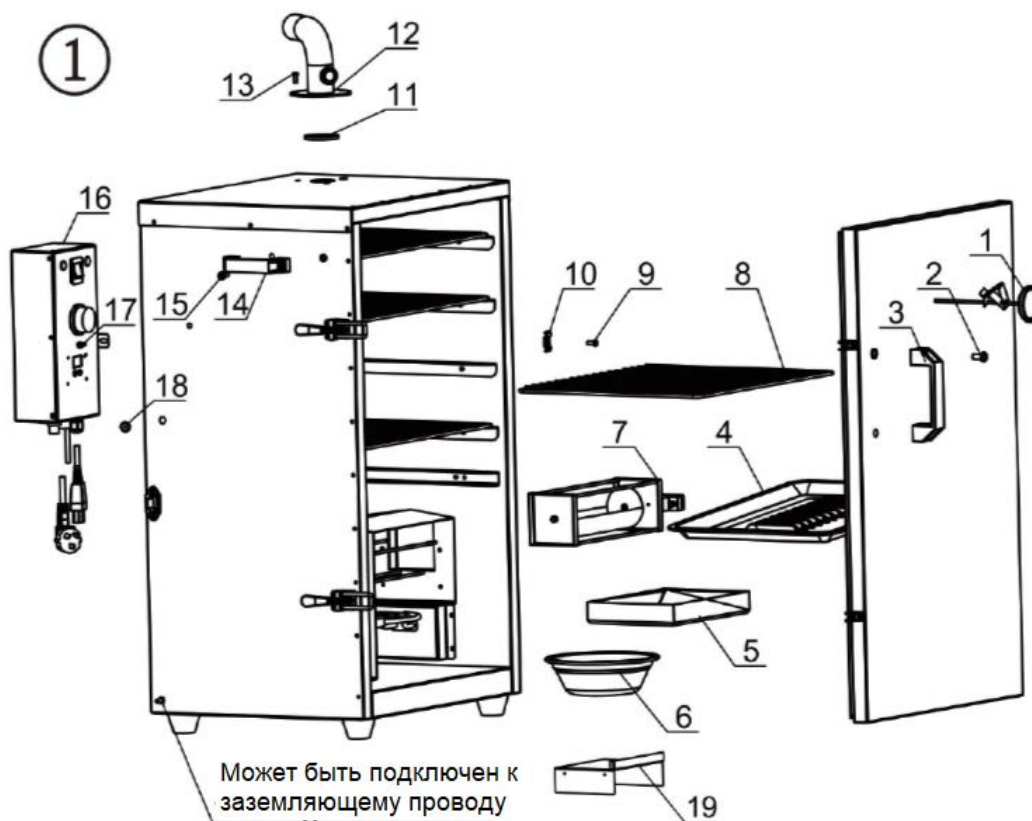

№	Наименование	Кол-во	№	Наименование	Кол-во
1	Термометр	1 шт	10	Зажим трубки	1 шт
2	Винт	2 шт	11	Силиконовая прокладка	1 шт
3	Большая ручка	1 шт	12	Дымоходный узел	1 шт
4	Направляющий лоток для масла	1 шт	13	Винт	3 шт
5	Ящик для древесной щепы	1 шт	14	Малая ручка	2 шт
6	Направляющий поддон для масла	1 шт	15	Винт	4 шт
7	Узел ручной подачи	1 шт	16	Блок управления (с сетевым шнуром)	1 шт
8	Полка	4 шт	17	Винт	3 шт
9	Винт	1 шт	18	Силиконовая резина (в блоке управления)	0
			19	Пластина низкотемпературного отверстия	1 шт

Уведомление: №8 размер 395*320*7.3мм.

ГЛАВА 5 ВЗРЫВ-СХЕМА БЛОКА УПРАВЛЕНИЯ

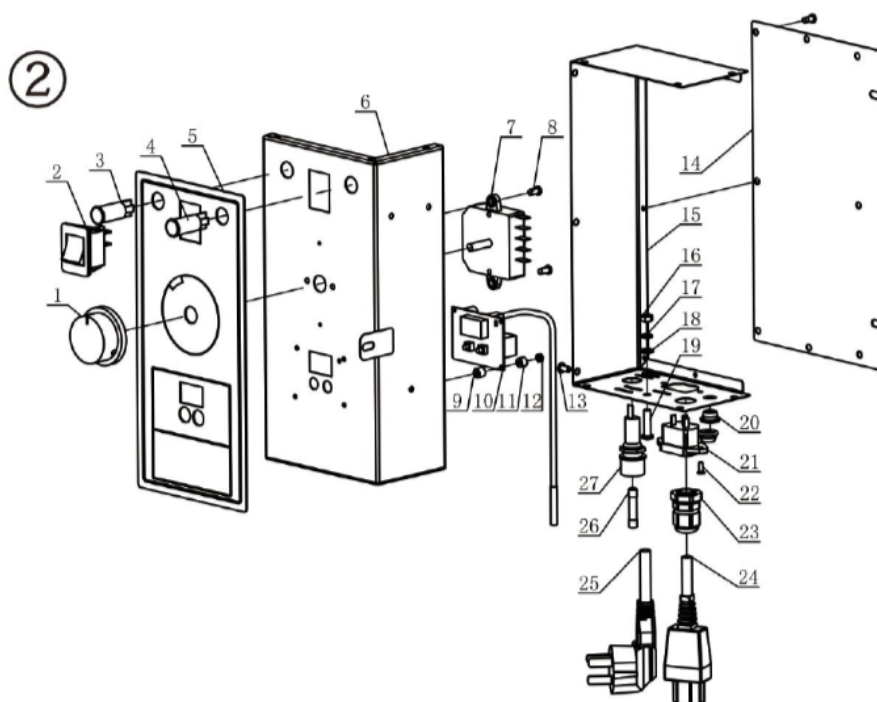

№	Наименование	Кол-во	№	Наименование	Кол-во
1	Ручка	1	16	Гайка	1
2	Переключатель	1	17	Пружинная шайба	1
3	Лампочка питания	1	18	Плоская прокладка	1
4	Рабочая лампочка	1	19	Заклепка	1
5	Панель	1	20	Силиконовая гелевая заглушка	2
6	Узел передней крышки	1	21	Розетка	1
7	Таймер	1	22	Винт	2
8	Винт	10	23	Замок проводной скобы	1
9	Гелевая колонна (длинная)	4	24	Штекер	1
10	Регулятор температуры	1	25	Сетевой шнур	1
11	Гелевая колонна (короткая)	4	26	Предохранитель	1
12	Гайка	6	27	Гнездо предохранителя	1
13	Заклепка	9			
14	Задняя крышка	1			
15	Корпус	1			

Уведомление: №26 используется 15А в 110В и 8А в 220В.

ГЛАВА 6 Схема электрических соединений блока управления

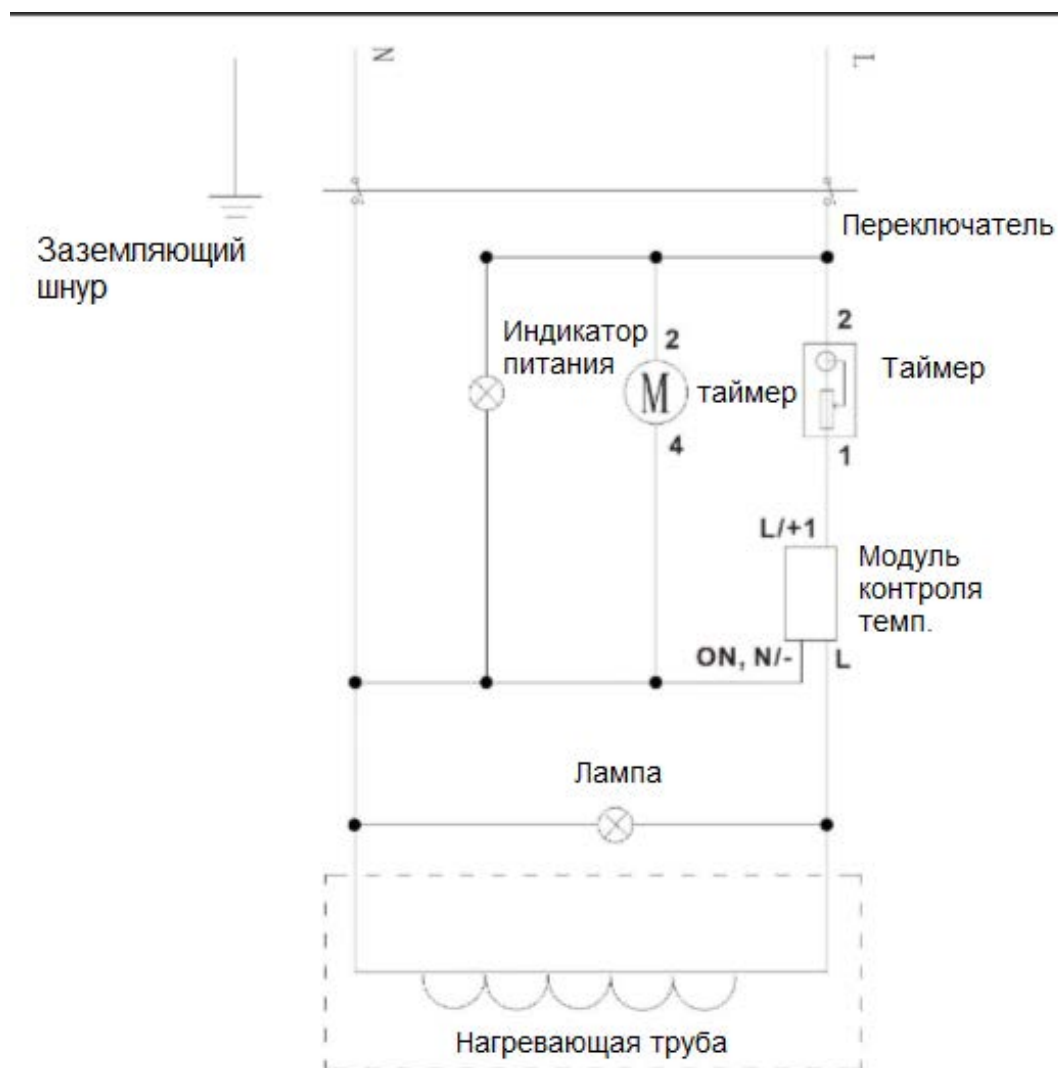

Технические характеристики изделия

Модель	Мощность (Вт)	Температура	Время (ч)	Кол-во уровней	Расст. между полками	Материал корпуса	Слой термоизоляции	Размер изделия (мм)
ESM-101	1000	30°-120°C (86°-248°F)	0-12	5	95	S/S	Двойной	580*443*910